



Das Entwässerungsrohr aus Edelstahl –
sicher, robust, schnell installiert

ACO Pipe 1.4404



Die Anwendungsfälle



Gewerbliche Küchen



Lebensmittelindustrie



Getränkeindustrie



Parkhausentwässerung



Chemische Industrie



Pharmaindustrie

Die Features



Das ACO Pipe Rohrsystem aus Edelstahl verfügt über die gleichen Funktionen wie herkömmliche Metallabwassersysteme, bringt jedoch weitere Vorteile mit sich und erweist sich im direkten Vergleich mit herkömmlichen Entwässerungsrohren aus Gusseisen als weitaus einfacher in der Verarbeitung und Installation.

ACO Pipe bildet zusammen mit anderen Produkten von ACO Haustechnik (besonders in Kombination mit ACO Entwässerungslösungen aus Edelstahl) ein perfektes System für die Planung von Entwässerungsprojekten in Gewerbe und Industrie. Bei einigen ausgewählten Anwendungen kann ACO Pipe Rohr sogar zur Herstellung von Entsorgungs- bzw. Absaugleitungen in Vakuumsystemen verwendet werden. Das Edelstahlrohr sieht zudem optisch ansprechend aus und integriert sich damit hervorragend in eine Vielzahl von Umgebungen.

Gewicht

Im Vergleich zu Gussrohren weist das Entwässerungsrohr ACO Pipe aus Edelstahl ein wesentlich geringeres Gewicht auf, teilweise beträgt die Gewichtsersparnis sogar mehr als 30 %. Dieser Umstand vereinfacht den Transport, die Lagerung und die Verarbeitung enorm.

Durch die niedrigere Last lässt sich die Installation von horizontalen Rohrleitungen entlang von Deckenkonstruktionen wesentlich einfacher gestalten, da weniger Befestigungspunkte nötig sind, wodurch ein mögliches Unfallrisiko deutlich reduziert wird.



Verarbeitung und Korrosionsschutz

Ist es erforderlich die Länge der Rohrstücke anzupassen, dann kann dies einfach bauseits mit einem passenden Werkzeug erfolgen. Der Schnitt ist lediglich rechtwinklig, gratfrei und angefast auszuführen. Eine Nachbehandlung der Schnittstelle mit einem Primer ist nicht nötig. Das gekürzte Rohr kann ohne Zeitverlust sofort weiterverarbeitet werden. Die ggf. durch Zuschnitt entstehenden Edelstahlreststücke können problemlos recycelt werden. Handrohrschneider befinden sich zudem auch im Lieferprogramm von ACO Haustechnik.



Verbindung

Das einfache Stecksystem gewährleistet einen schnellen und einfachen Einbau bei Schwerkraftentwässerungsanlagen und Vakuumentwässerung. Es sind bauseits keine weiteren Zubehörteile wie CE- oder CV-Verbinder nötig. Die mitgelieferte Dichtung aus dem Material EPDM ermöglicht zudem die Anwendung des Rohrsystems auch bei fetthaltigem Abwasser. Für mineralhaltiges Abwasser und höhere Temperaturen stehen Dichtungen aus den Werkstoffen NBR und FPM zur Verfügung (siehe hierzu weitere Angaben auf Seite 6).

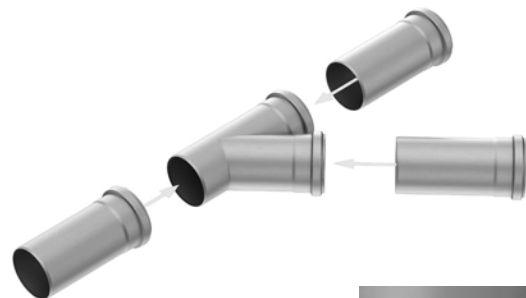

Anwendung: Verrohrung von Fettabscheidern und Hebeanlagen

Das Edelstahlrohrsystem ACO Pipe ist die perfekte Lösung für die Verrohrung von Fettabscheidern und Abwasserhebeanlagen. Im ACO Pipe Sortiment findet sich alles, was für den optimalen Anschluss und die Verbindung dieser Systeme miteinander nötig ist (siehe S. 17).

Um eine ordentliche Funktion des Fettabscheiders gewährleisten zu können, muss das über das Fallrohr zufließende Küchenabwasser zuerst beruhigt werden, bevor es in den Abscheider gelangt.

Einbaubeispiel: Zulaufberuhigung

Die ACO Pipe Zulaufberuhigung ist bereits so ausgelegt, dass eine optimale Beruhigungstrecke für die gewählte Nennweite erreicht wird (keine Berechnung mehr nötig).

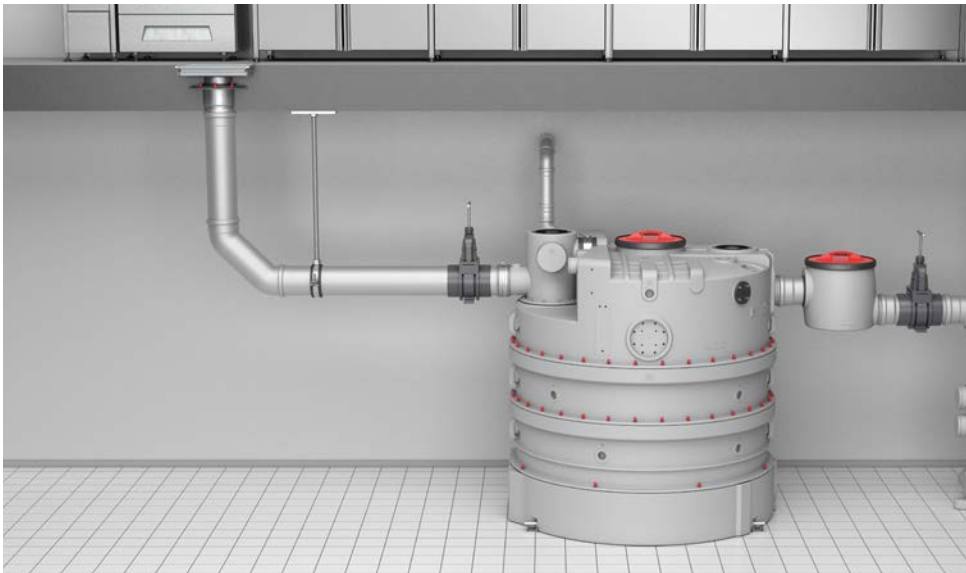

4

Einbaubeispiel: Komplettverrohrung mit ACO Pipe



Entsorgungsleitungen für Fettabscheider

Die Absaugleitung von Fettabscheidern kann mit ACO Pipe 1.4404 hergestellt werden. Im Lieferprogramm von ACO Haustechnik befinden sich Übergänge, die eine einfache Verbindung mit ACO Pipe Rohr ermöglichen. Je nach Anwendungsfall (Fettabscheider mit oder ohne Entsorgungspumpe) sind die Verbindungselemente mit zusätzlichen Sicherungsschellen zu versehen.

Einbaubeispiel: Entsorgungsleitung ohne Entsorgungspumpe

Bei Fettabscheidern ohne Entsorgungspumpen müssen Rohrumlenkungen und das finale Rohrstück vor dem Anschluss der Storz-Kupplung mit den regulären Sicherungsschellen aus dem Lieferprogramm fixiert werden.

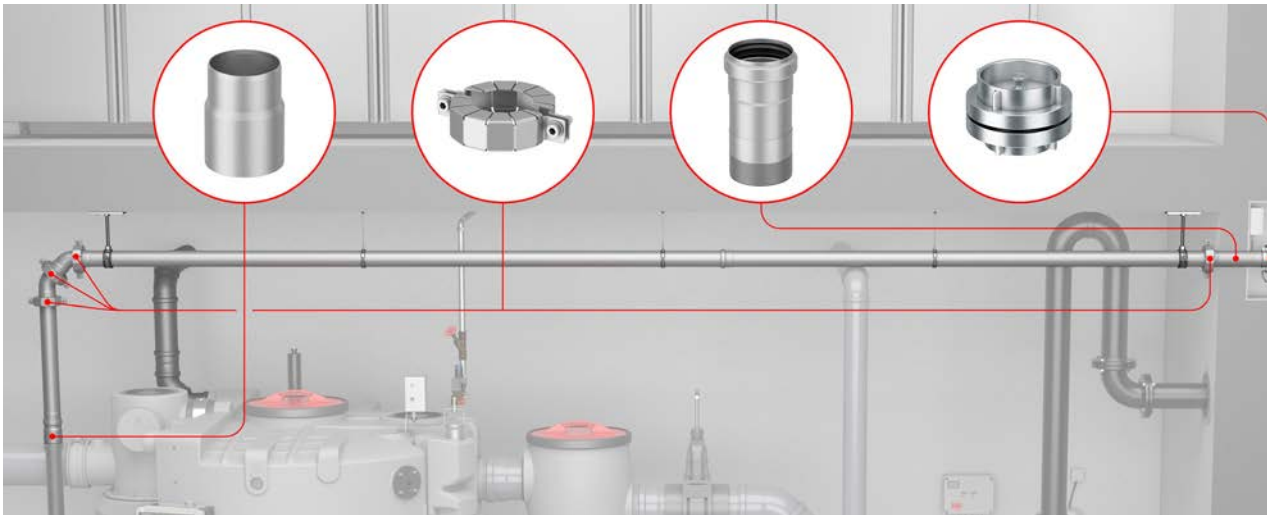

Einbaubeispiel: Entsorgungsleitung mit Entsorgungspumpe

Bei Fettabscheidern mit Entsorgungspumpen müssen alle Rohrverbindungen und Umlenkungen mit den dafür vorgesehenen Drucksicherungsschellen ausgerüstet werden.

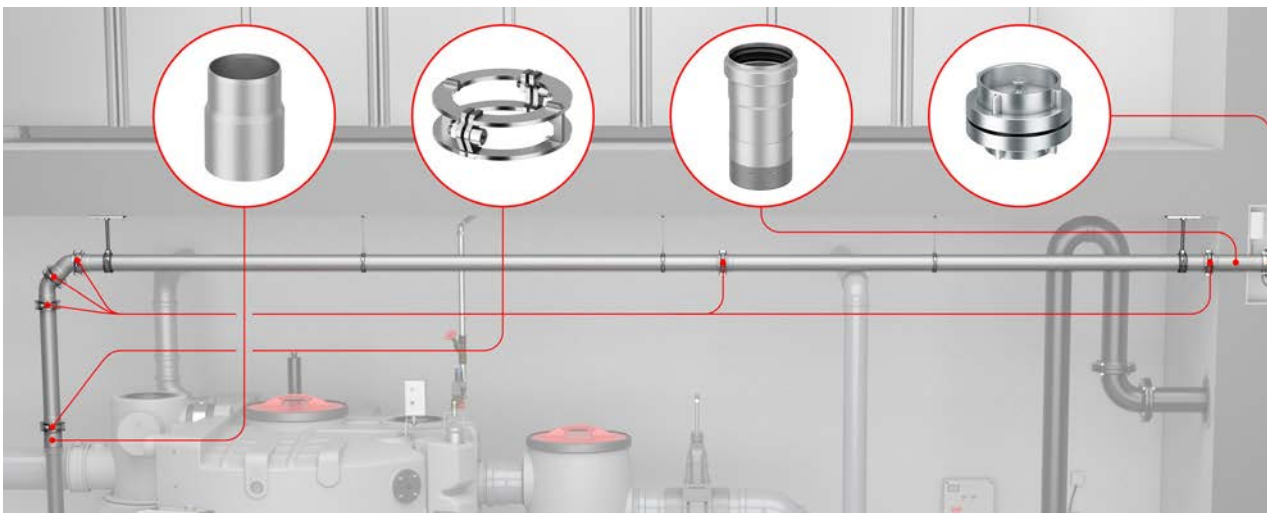

Beständigkeit der Rohre und der Dichtungen

ACO Pipe Rohrsysteme werden aus austenitischem Edelstahl aus dem Werkstoff 1.4404 (AISI 316L) hergestellt. Alle Produkte sind chemisch gebeizt und passiviert, um eine optimale Haltbarkeit und Korrosionsbeständigkeit zu gewährleisten. Der Werkstoff Edelstahl ist ein robustes, langlebiges, pflegeleichtes Material und unkompliziert zu reinigen.

Eine Oberflächenbehandlung mittels Elektropolieren oder Lackieren ist auf Anfrage möglich. Die harte und zugleich glatte Edelstahloberfläche bietet einen effizienten Abwasserdurchlauf. Unser Edelstahl-Rohrsystem hat einen niedrigen Wärmeausdehnungskoeffizienten – 1 Meter Rohr

dehnt sich ca. 1 mm bei einer Temperaturveränderung von 60 °C aus.

Bei Verwendung mit Fettabseparatoren ist darauf zu achten, dass diese keine angeschlossenen Abwasserbehandlungsanlagen in Form biologischer Abwasserbehandlung besitzen; in diesen Fällen kann ACO Pipe nicht verwendet werden. Die Doppellippendichtungen sind standardmäßig aus dem Werkstoff EPDM hergestellt und weisen gegenüber den meisten Medien gute bis sehr gute Beständigkeit auf. Für mineralische Öle kann auf Dichtungen aus NBR, für aggressive Medien auf FPM (Viton) Dichtungen zurückgegriffen werden.

Dichtungsmaterialien für vielseitige Anwendungen

EPDM

(Ethylen-Propylen-Dien-Monomer)

Der schwarze Dichtungsring aus EPDM wird werkseitig mitgeliefert und eignet sich für die meisten Anwendungen, bei denen keine Öl- oder Benzinrückstände im Abwasser vorhanden sind. Diese Dichtung wird standardmäßig mit ACO Pipe Rohr ausgeliefert.

- hervorragende Beständigkeit gegenüber Grauwasser und fetthaltigem Abwasser
- hohe Stabilität über lange Zeiträume
- maximale Betriebstemperatur 130 °C
- keine Beständigkeit bei öl- oder ölhaltigem Abwasser



NBR

(Nitril-Butadien-Kautschuk)

Der schwarze Dichtungsring aus NBR eignet sich für Anwendungen, bei denen Öl- oder Benzinrückstände im Abwasser vorhanden sind. NBR ist nicht gegen Lösungsmittel und hohe Temperaturen beständig.

- hervorragende Beständigkeit gegenüber mineralischen Ölen, benzinhaltigen Kraftstoffen und vielen Chemikalien
- maximale Betriebstemperatur bei 80 °C
- keine Beständigkeit gegenüber ketonhaltigen Lösungsmitteln (z. B. Aceton)



FKM/FPM

(Fluoroelastomer) – Viton®

Der grüne Dichtungsring aus Fluorkautschuk eignet sich für spezielle Anwendungen, bei denen Öl, Lösungsmittel und starke Säuren im Abwasser vorhanden sind, sowie für Anwendungen unter höheren Temperaturen. Die Viton®-Dichtung hat eine begrenzte Beständigkeit gegenüber Chemikalien wie Aceton und Methylalkohol.

- hervorragende Beständigkeit gegenüber mineralischen Ölen, benzinhaltigen Kraftstoffen und vielen Chemikalien
- maximale Betriebstemperatur bei 200 °C
- keine Beständigkeit gegenüber ketonhaltigen Lösungsmitteln (z. B. Aceton)



Materialbeständigkeit

ACO Pipe kann in Verbindung mit Dichtungen aus verschiedenen Materialien für eine Vielzahl von Anwendungsbereichen in gewerblichen Küchen, im industriellen Bereich (Chemie, Pharma, Lebensmittel) und in der Parkhausentwässerung eingesetzt werden. Konzentrationsniveau, Temperatur und Dauer der Einwirkung

haben jedoch direkten Einfluss auf die Beständigkeit von Edelstahl gegenüber bestimmten Chemikalien. Jede Anwendung muss daher planerisch sorgfältig auf die Tauglichkeit mit Blick auf die zuvor genannten Faktoren geprüft werden.

	Al SI 316 L Edelstahl			
	EPDM	NBR	FPM	
1 = sehr beständig				
2 = beständig				
3 = wenig beständig				
4 = nicht beständig				
Acetos	1	1	4	4
Acetic acid (Essigsäure, verdünnt 30 %)	1	1	2	2
Acetic acid (Essigsäure, 100 %)	1	1	3	3
Acetic acid anhydride (Essigsäureanhydrid)	1	2	3	4
Aluminiumchlorid	4	1	1	1
Aluminiumsulfat	1	1	1	1
Ammoniumkarbonat	1	1	4	2
Ammoniumchlorid	2	1	1	1
Ammoniumhydroxid	1	1	4	2
Amylchlorid	1	4	4	1
Anilin	1	2	4	3
Anilin Hydrochlorid	4	2	2	2
Bariumchlorid	2	1	1	1
Bariumhydroxid	1	1	1	1
Benzaldehyd	1	1	4	4
Benzol	1	4	4	1
Benzoessäure	1	4	4	1
Borax	1	1	2	1
Borsäure	1	1	1	1
Brom	4	4	4	1
Bromchlorid (Säure)	4	1	2	1
Bromwasserstoff	4	1	4	1
Bromethylen	1	-	-	-
Butanol	1	4	1	1
Butyl-Acetat	1	2	2	4
Buttersäure	1	2	4	4
Calcium bisulfate el sulfite	1	4	1	1
Calciumchlorid	2	1	1	1
Calciumhydroxid	1	1	1	1
Calciumhypochlorit	2	1	3	1
Carbon disulphide (Kohlenstoffdisulfid)	1	4	4	1
Carbon tetrachloride (Tetrachlormethan)	1	4	3	1
Chloressigsäure (mono)	4	2	4	4
Chlorid	4	-	-	-
Chlorsäure	4	1	4	-
Chlor (trocken)	1	1	2	1
Chlorbenzol	1	4	4	1
Chloroform	2	4	4	1
Chlorsulfonsäure	2	4	4	3
Copper chloride (Kupferchlorid)	2	1	1	1
Copper aitate (Kupfercitrat)	1	1	1	1
Copper sulfate (Kupfersulfat)	1	1	1	1
Ether (Äther)	1	3	4	3
Ethyl chloride (Chloroethan)	1	1	1	1
Fettsäure	1	4	2	1
Fluor (trocken)	1	-	-	-
Fluorwasserstoffsäure	4	2	4	1
Formaldehyd	1	1	2	1
Formic acid (Ameisensäure)	1	1	2	3
Furfural	1	2	4	4
Gallussäure	1	2	2	1
Hydrochloric acid (Salzsäure)	4	1	4	1
Hydrogen peroxide (Wasserstoffperoxid)	1	3	4	2
Jodine (Jod, azas)	4	2	2	1
Lead acetate (Bleiacetat)	1	1	2	4

	Al SI 316 L Edelstahl			
	EPDM	NBR	FPM	
1 = sehr beständig				
2 = beständig				
3 = wenig beständig				
4 = nicht beständig				
Magnesiumchlorid	2	1	1	1
Magnesiumsulfat	1	1	1	1
Mercury (Quecksilber)	1	1	1	1
Methanol	1	1	1	3
Methylchlorid	1	3	4	1
Methylenchlorid	2	4	4	2
Natphtalin	1	4	4	1
Nickelchlorid	2	1	1	1
Nickelsulfat	1	1	1	1
Nitric acid (Salpetersäure)	3	3	4	1
Oxalsäure	3	1	2	1
Perchlorsäure	4	2	4	1
Phosphorsäure	1	2	4	1
Pikrinsäure	1	2	2	1
Potassium bromide (Kaliumbromid)	1	1	1	1
Potassium carbonate (Kaliumcarbonat)	1	1	2	1
Potassium chlorate (Kaliumchlorat)	1	1	1	1
Potassium cyanide (Zyankali)	1	1	1	1
Potassium hydroxide (Ätzkali)	1	1	2	2
Potassium nitrate (Kaliumnitrat)	1	1	1	1
Potassium permanganate (Kaliumpermanganat)	1	1	3	1
Potassium sulfate (Kaliumsulfat)	1	1	1	1
Potassiumchloride (Kaliumchlorid)	1	1	1	1
Prophylase dichloride (Dichlopropan)	1	4	4	1
Salmiak	2	1	1	1
Silbernitrat	1	1	2	1
Soda (Asche)	1	1	1	1
Sodium acetate (Natriumacetat)	1	1	2	4
Sodium bicarbonate (Natriumhydrogencarbonat)	1	1	1	1
Sodium bisulfate (Natriumhydrogensulfat)	1	1	2	1
Sodium bisulfite (Natriumhydrogensulfit)	1	1	1	1
Sodium bromide (Natriumbromid)	2	1	3	1
Sodium chlorate (Natriumchlorat)	1	1	2	1
Sodium chloride (Natriumchlorid)	4	1	1	1
Sodium cyanide (Natriumcyanid)	1	1	1	1
Sodium fluoride (Natriumfluorid)	1	1	1	1
Sodium hydroxide (Natriumhydroxid)	1	1	2	2
Sodium hypochlorite (Natriumhypochlorit)	4	2	2	1
Sodium nitrate (Natriumnitrat)	1	1	2	2
Sodium sulfate (Natriumnitrit)	1	1	1	1
Sodium sulphide (Natriumsulfid)	1	1	1	1
Sodium sulfite (Natriumsulfit)	1	1	1	1
Stannous chloride (Zinnchlorid)	2	2	1	1
Sulfur (Schwefel)	1	1	4	1
Sulfur chloride (Schwefelchlorid)	1	4	3	1
Sulfur dioxide (Schwefeldioxid)	1	1	4	1
Sulfuric acid (Schwefelsäure)	4	2	4	1
Sulfurous acid (schweflige Säure)	1	2	2	1
Thionylchlorid	1	4	4	1
Toluol	1	4	4	1
Trichlorethen	1	4	3	1
Terpentin	1	4	1	1
Xylol	1	4	4	2
Zinksulfat	1	1	1	1

Anwendung: Verlegung im Freien



Bei horizontalen Leitungen müssen mindestens zwei Rohrhalter pro 3 Meter angeordnet werden. Die erste Rohrschelle sollte in einem Abstand von max. 30 cm von der Rohrverbindung, und die zweite ungefähr in der Mitte des Rohres, jedoch max. 2 Meter von der nächsten Rohrschelle entfernt sein. Unsere Empfehlung für die Abstände der Rohrbefestigungen bei der Verwendung von ACO Pipe:

Rohr Ø [mm]	Länge [m]
50	2.0
75	2.3
110	2.5
125	3.0
200	3.0

Weitere Rohrbefestigungen müssen zusätzlich bei Richtungsänderung und Muffenverbindungen angebracht werden. Die Installation von horizontalen Leitungen erfolgt im Gefälle von 1:50 und deren Anschluss an die Falleitung wird mit Abzweigen von 45° durchgeführt. Eventuell auftretende Schubkräfte sind durch die Montage von Festpunkten zu begrenzen. Es sind die Vorgaben der Hersteller der jeweiligen Rohrbefestigungen zu beachten.

Anwendung: Verlegung im Erdreich

ACO Pipe Abwasserrohre aus dem Werkstoff 1.4404 (V4A) können als Grundleitung direkt im Erdreich verlegt werden. Es ist nicht nötig, die Rohrleitung in Beton einzubauen oder einen passenden Korrosionsschutz herzustellen.

Bei der Verfüllung und Verdichtung sollte sorgfältig vorgegangen werden, um eine Verformung oder Verschiebung der Rohrleitung zu vermeiden. Das Füllmaterial darf nicht direkt auf die Rohre gekippt werden. Wird eine maschinelle Verdichtung vorgenommen, sind Eigengewicht und Druckkraft der Maschine den Verhältnissen anzupassen, um eine Verformung auszuschließen. Das Füllmaterial ist auf mindestens 93 % zu komprimieren.



Produktinformationen

- verfügbar mit Außendurchmesser 50 mm, 75 mm, 110 mm, 125 mm, 160 mm und 200 mm
- entspricht Baustoffklasse A1, nicht brennbar gemäß DIN 4102-1 und DIN EN 13501-1
- V4A-Werkstoff 1.4404 (AISI 316L)
- einfaches Steckmuffensystem
- gefertigt nach DIN EN 1124
- vollständig gebeizt und passiviert
- maximale Dichtheit
- Dichtung werkseitig aus EPDM
- auf Anfrage Dichtung aus NBR oder FPM



Maße und Abmessungen

D [mm]	D1 [mm]	D2 [mm]	D3 [mm]	Länge L [mm]	Wandstärke T [mm]
50	51	62,0	47	42	1.0
75	76	87,5	72	50	1.0
110	111	125,5	107	57	1.0
125	126	141,0	122	63	1.0
160	161	178,0	156	70	1.25
200	201	219,0	195	80	1.5

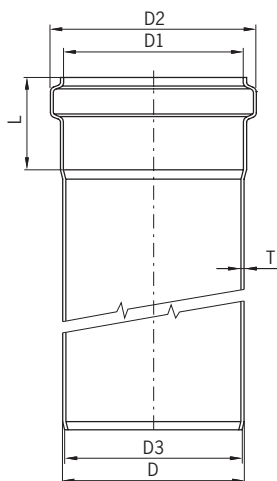

ACO Pipe Rohre

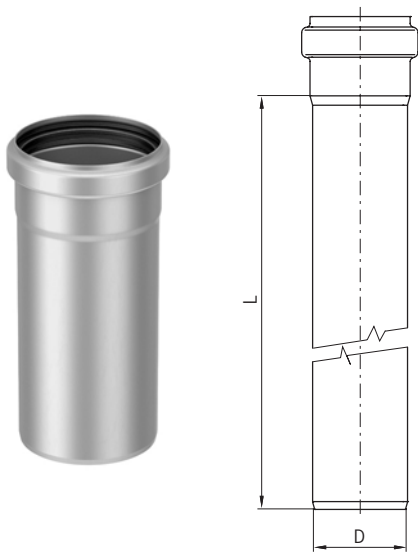

D [mm]	Gewicht [kg]	Artikel-Nr.
Länge (L): 250 mm		
50	0,4	0174.01.41
75	0,6	0174.01.50
110	0,9	0174.01.59
125	1,0	0174.83.35
160	1,6	0174.01.68
Länge (L): 500 mm		
50	0,7	0174.01.42
75	1,0	0174.01.51
110	1,5	0174.01.60
125	1,7	0174.83.37
160	2,9	0174.01.69
200	4,5	0174.01.76
Länge (L): 1.000 mm		
50	1,3	0174.01.44
75	2,0	0174.01.53
110	2,9	0174.01.62
125	3,3	0174.83.46
160	5,4	0174.01.71
200	8,3	0174.01.77
Länge (L): 2.000 mm		
50	2,6	0174.01.46
75	3,6	0174.01.55
110	5,7	0174.01.64
125	6,5	0174.83.48
160	10,4	0174.01.73
200	15,8	0174.01.78
Länge (L): 3.000 mm		
50	3,8	0174.01.47
75	5,7	0174.01.56
110	8,4	0174.01.65
125	9,6	0174.83.50
160	15,4	0174.01.74
200	23,2	0174.05.26
Länge (L): 6.000 mm		
50	7,6	0174.01.48
75	11,4	0174.01.57
110	16,7	0174.01.66
125	19,0	0174.83.51
160	30,4	0174.01.75

ACO Pipe Bögen

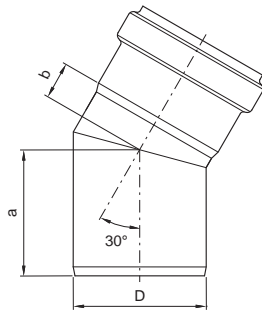
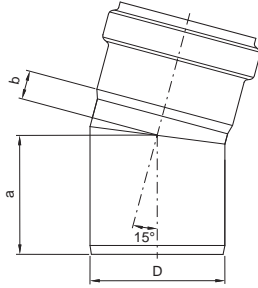

Dichtung	Nennweite	Abmessungen		Gewicht	Artikel-Nr.
	D	a	b		
	[mm]	[mm]	[mm]	[kg]	1.4404

Winkel: 15°

EPDM	50	54	12	0,1	0174.02.00
	75	66	16	0,3	0174.02.01
	110	78	15	0,4	0174.02.02
	125	84	19	0,5	0174.83.59
	160	99	29	1,0	0174.02.03
	200	123	31	1,9	0174.02.04

Winkel: 30°

EPDM	50	57	16	0,2	0174.02.05
	75	71	21	0,3	0174.02.06
	110	85	27	0,5	0174.02.07
	125	98	28	0,6	0174.83.57
	160	110	40	1,2	0174.02.08
	200	137	45	2,3	0174.02.09

ACO Pipe Bögen

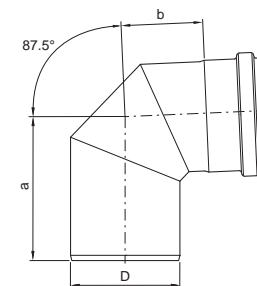
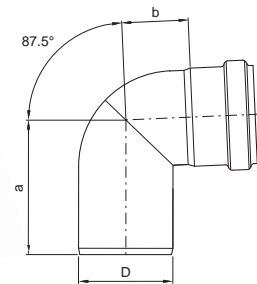
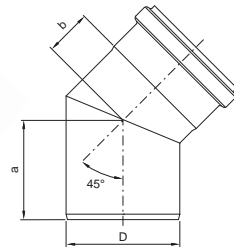
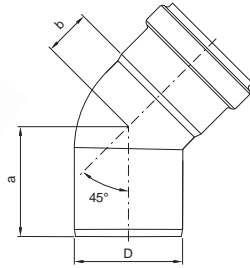

Dichtung	Nennweite	Abmessungen		Gewicht	Artikel-Nr.
	D	a	b		
	[mm]	[mm]	[mm]	[kg]	1.4404

Winkel: 45°

EPDM	50	62	24	0,2	0174.02.10
	75	76	32	0,3	0174.02.11
	110	93	42	0,5	0174.02.12
	125	110	50	0,6	0174.83.55
	160	131	55	1,3	0174.02.13
	200	152	60	2,7	0174.02.14

Winkel: 87,5°

EPDM	50	86	40	0,2	0174.02.15
	75	107	53	0,4	0174.02.16
	110	134	67	0,7	0174.02.17
	125	161	93	0,8	0174.83.53
	160	181	105	1,7	0174.02.18
	200	215	129	3,9	0174.02.19

ACO Pipe Einfachabzweige 45°

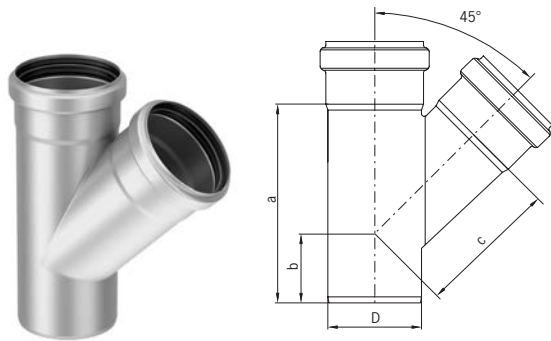

Dichtung	Nennweite		Abmessungen			Gewicht [kg]	Artikel-Nr.
	D		a	b	c		
	[mm]		[mm]	[mm]	[mm]		1.4404
Winkel: 45°							
EPDM	50		128	57	76	0,3	0174.02.42
	75		179	74	110	0,5	0174.02.43
	110		233	88	149	1,0	0174.02.44
	125		273	103	170	1,1	0174.83.65
	160		332	119	222	2,6	0174.02.45
	200		415	151	274	5,7	0174.02.46

ACO Pipe reduzierte Einfachabzweige 45°

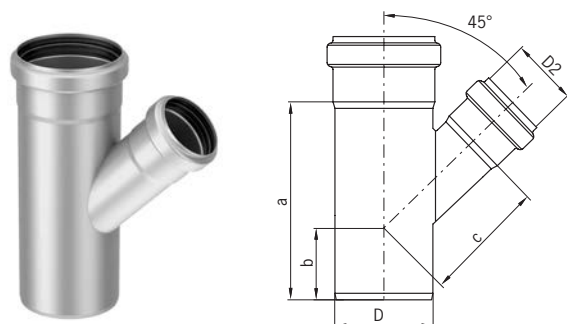

Dichtung	Nennweite		Abmessungen			Gewicht [kg]	Artikel-Nr.
	D	D2	a	b	c		
	[mm]	[mm]	[mm]	[mm]	[mm]		1.4404
Winkel: 45°							
EPDM	75	50	144	56	94	0,3	0174.02.62
	110	50	147	42	110	0,5	0174.02.63
	110	75	182	60	119	1,0	0174.02.64
	125	75	200	65	135	1,1	0174.83.67
	125	110	250	90	141	1,1	0174.05.01
	160	110	332	119	160	2,6	0174.02.65
	200	160	359	123	191	4,7	0174.02.66

ACO Pipe reduzierte Einfachabzweige 87,5°

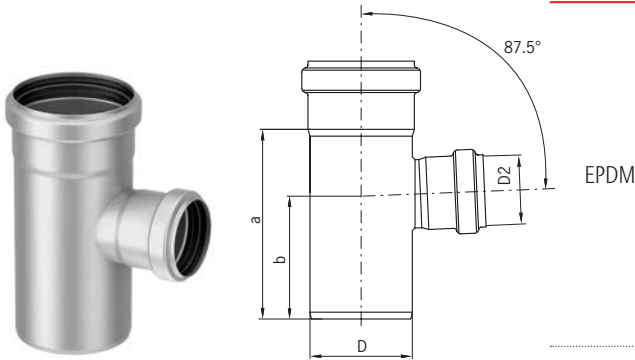

Dichtung	Nennweite		Abmessungen		Gewicht	Artikel-Nr.
	D	D2	a	b		
	[mm]	[mm]	[mm]	[mm]	[kg]	1.4404
Winkel: 87,5°						
EPDM	75	50	139	90	0,3	0174.02.67
	110	50	183	117	0,5	0174.02.68
	110	75	183	117	0,8	0174.02.69
	125	75	187	110	0,9	0174.83.63
	125	110	205	127	0,9	0174.05.02
	160	110	288	184	2,3	0174.02.70
	200	160	293	186	3,7	0174.02.71

ACO Pipe Übergangsstücke/Reduktionen exzentrisch

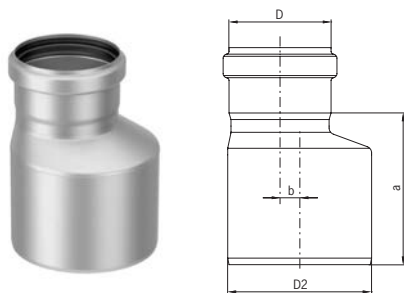

Dichtung	Nennweite		Abmessungen		Gewicht	Artikel-Nr.
	D	D2	a	b		
	[mm]	[mm]	[mm]	[mm]	[kg]	1.4404
EPDM	50	75	106	7	0,2	0174.03.13
	75	110	139	15	0,5	0174.03.15
	110	160	139	22	1,1	0174.03.16

ACO Pipe Doppelsteckmuffen

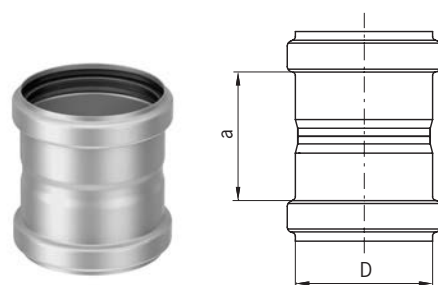

Dichtung	Nennweite	Abmessung	Gewicht	Artikel-Nr.
	D	a		
	[mm]	[mm]	[kg]	1.4404
EPDM	50	54	0,1	0174.03.22
	75	75	0,2	0174.03.23
	110	84	0,4	0174.03.24
	125	140	0,4	0174.83.69
	160	110	0,8	0174.03.25
	200	136	1,8	0174.03.26

ACO Pipe Schiebemuffen

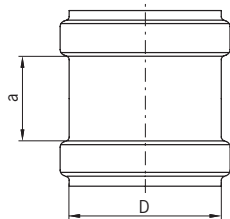

Dichtung	Nennweite	Abmessung	Gewicht	Artikel-Nr.
	D	a		
	[mm]	[mm]	[kg]	1.4404
EPDM	50	44	0,1	0174.03.32
	75	46	0,2	0174.03.33
	110	52	0,3	0174.03.34
	125	70	0,3	0174.83.71
	160	76	0,7	0174.03.35
	200	100	1,5	0174.03.36

ACO Pipe Anschlussstücke Übergang SML/KML

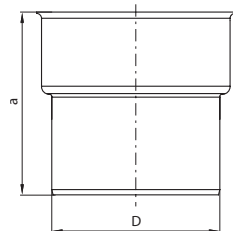

Nennweite	Abmessung	Gewicht	Artikel-Nr.
D	a		
[mm]	[mm]	[kg]	1.4404
75	121	0,4	0174.03.45
110	137	0,6	0174.03.46
160	174	1,0	0174.03.47

ACO Pipe Reinigungsrohre

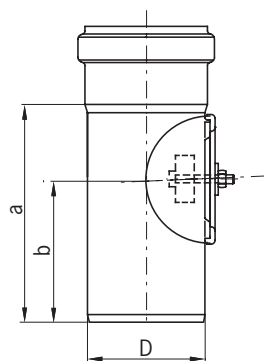

Dichtung	Nennweite	Abmessungen	Gewicht	Artikel-Nr.	
	D	a	b		
	[mm]	[mm]	[mm]	[kg]	1.4404
EPDM	75	139	90	0,5	0174.03.87
	110	183	117	0,8	0174.03.88
	125	210	135	0,9	0174.83.77
	160	288	184	2,3	0174.03.89
	200	293	186	3,7	0174.05.27

ACO Pipe Muffenendstopfen

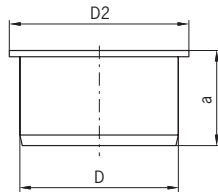

Nennweite		Abmessungen		Gewicht	Artikel-Nr.
D	D2	a	b		
[mm]		[mm]	[mm]	[kg]	1.4404
50	58	58	45	0,1	0174.03.75
75	85	85	45	0,3	0174.03.76
110	120	120	45	0,5	0174.03.77
125	135	135	50	0,6	0174.83.80
160	170	170	50	0,5	0174.03.78
200	210	210	50	0,7	0174.03.83

ACO Pipe Steckmuffensicherungen zweiteilig

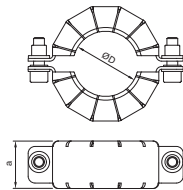

Nennweite	Abmessungen	Gewicht	Artikel-Nr.
D	a		
[mm]	[mm]	[kg]	1.4404
50	40	0,14	0174.05.48
75	40	0,25	0174.05.49
110	43	0,34	0174.05.50
125	45	0,38	0174.05.51
160	45	0,48	0174.05.52
200	45	0,51	0174.05.53

ACO Pipe Entlüftungshaube

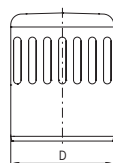

Nennweite	Gewicht	Artikel-Nr.
D		
[mm]	[kg]	1.4404
110	0,4	0174.03.90

ACO Pipe Handrohrsneider manuell



Nennweite	Artikel-Nr.
D	
[mm]	1.4404
50 – 110	0174.04.38
110 – 160	0174.04.40

ACO Pipe Druckrohrschellen

Einsatz: zur Verwendung von Druckleitungen z.B. Entsorgungsleitung mit Entsorgungspumpe oder Abwasserhebeanlagen

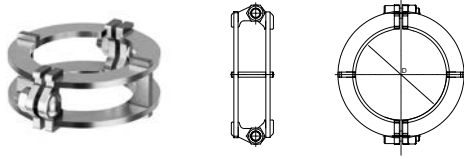

Nennweite D [mm]	Gewicht [kg]	Artikel-Nr. 1.4404
50	0,2	0150.83.10
75	0,3	0150.82.99
110	0,5	0150.83.00

Hinweis: bei Absaugleitungen ohne Entsorgungspumpe ist die zweiteilige Steckmuffensicherung zu verwenden.

ACO Pipe Muffenanschlussstücke D 75 mm mit Innen- oder Außengewinde

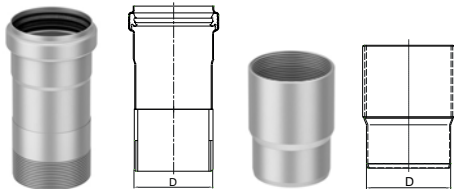

Nennweite D [mm]	Gesamtlänge [mm]	Gewicht [kg]	Artikel-Nr. 1.4404
------------------------	---------------------	-----------------	-----------------------

Einsatz: Übergang Pipe Rohr 75 mm auf Storzkupplung 75B (Außengewinde)

75	160	0,4	0150.82.98
----	-----	-----	------------

Einsatz: Übergang Absaugleitung am ACO Fettabscheider auf ACO Pipe 75 mm (Innengewinde)

75	110	0,4	0150.83.15
----	-----	-----	------------

ACO Pipe Reduzierstück D 110/75 mm mit zwei Spitzenden

Einsatz: Übergang Anschluss ACO Spezialbefestigungsstück Abwasserhebeanlage von 110 mm auf 75 mm

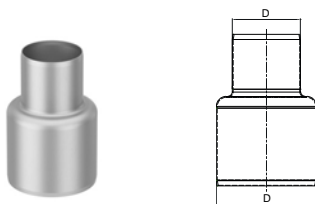

Nennweite D [mm]	Gesamtlänge [mm]	Gewicht [kg]	Artikel-Nr. 1.4404
110/75	170	0,5	0174.06.58

ACO Zulaufberuhigungen für Fettabscheider

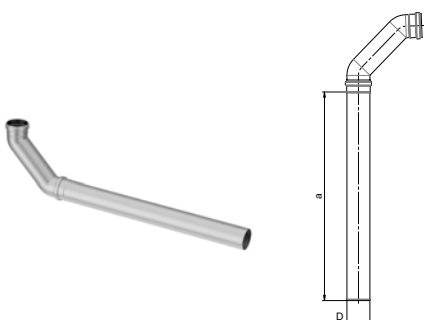

Nennweite D [mm]	Länge Zulaufberuhigung (ohne Bogen) a [mm]	Gewicht [kg]	Artikel-Nr. 1.4404
110	1.000	5	0174.92.46
160	1.500	10	0174.92.47
200	2.000	16	0174.92.48

Unser Serviceangebot

Jedes Projekt ist anders, hat seine eigenen Anforderungen und Herausforderungen. Neben unseren Produkten bieten wir Ihnen unser Know-how und unseren Service, um gemeinsam maßgeschneiderte Lösungen zu entwickeln – von der Planung bis zur Betreuung nach der Fertigstellung. ACO ist Ihr erster Ansprechpartner in allen Projektphasen.



train:

Information und Weiterbildung

In der ACO Academy teilen wir das Know-how der weltweit tätigen ACO Gruppe mit Architekten, Planern, Verarbeitern und Händlern, denen Qualität wichtig ist. Wir laden Sie ein, davon zu profitieren.

design:

Planung und Optimierung

Die Ausschreibung und Planung von Entwässerungslösungen erlaubt viele Varianten. Doch welche Konzeption führt zur wirtschaftlich besten und technisch sichersten Lösung? Wir helfen Ihnen, die richtige Antwort zu finden.



Unsere Einladung an Sie: askACO

Als Weltmarktführer in der Entwässerungstechnik hat sich ACO der Herausforderung gestellt, Produkte zu entwickeln, die genau den jeweiligen Anforderungen entsprechen. Die vielfältigen klimatischen Bedingungen und die spezifischen lokalen Unterschiede erfordern in jedem einzelnen Fall Lösungen, die sowohl ökologisch als auch ökonomisch sind. Gemeinsam finden wir die richtige Antwort auf Ihre spezielle Entwässerungsfrage.

support:

Bauberatung und -begleitung

Damit zwischen Planung und Realisierung einer Entwässerungslösung keine bösen Überraschungen auftreten, beraten und unterstützen wir Sie projektbezogen auf Ihrer Baustelle.

care:

Inspektion und Wartung

ACO Produkte sind für ein langes Leben konzipiert und produziert. Mit unseren After-Sales-Angeboten sorgen wir dafür, dass ACO Ihre hohen Qualitätsansprüche auch nach Jahren noch erfüllt.

Jedes Produkt von ACO Haustechnik
unterstützt den ACO WaterCycle



- Bodenentwässerung
- Badentwässerung
- Dachentwässerung
- Parkhausentwässerung
- Balkon- und Terrassen-
entwässerung
- Rohrsysteme
- Fettabscheider
- Stärkeabscheider
- Leichtflüssigkeitsabscheider
- Verfahrenstechnik
- Rückstausysteme
- Hebeanlagen
- Pumpstationen

ACO Haustechnik

ACO Passavant GmbH
Im Gewerbepark 11c
36466 Dermbach
Tel. 036965 819-0
Fax 036965 819-361

haustechnik@aco.com
www.aco-haustechnik.de

ACO. we care for water

